

código code

062003

2865.6

Iveco

Lateral Neumático
Side Mount Pneumatic



Descripción Description

Toma de fuerza de 2 piñones en toma constante, montaje en el registro lateral derecho de 6 taladros de la caja de cambios. Accionamiento neumático, con salida de plato para montar bomba ISO 4 Tal.

Power Take-off two gears, constant mesh, mounting on right 6 bolts-window of the Gearbox. Pneumatic shifting, to connect Iso 4 bolts pumps.

Datos Principales Main Data

Par nominal Torque (Nm)	Continuo Continuous	350
	Intermitente Intermittent	490
Potencia (Cv) a 1000 r.p.m. Power (HP) 1000 r.p.m	50 C.V // 37 Kw	
Lado de montaje Mounting position	Derecho Right	
Sentido de giro de la bomba Pump rotation	Izquierdo Left Hand	
Peso Weight (Kg)	15	
Relación motor - Toma de Fuerza Engine to PTO ratio	1: 1,050	

Códigos y Combinaciones Codes and Combinations

Tipos de salida Output types	Eje Shaft	Plato Flange	Bomba Pump (DIN 5462)
Accionamiento neumático Pneumatic shifting		062102	062003

código code

062003

2865.6

Iveco

Lateral Neumático
Side Mount Pneumatic

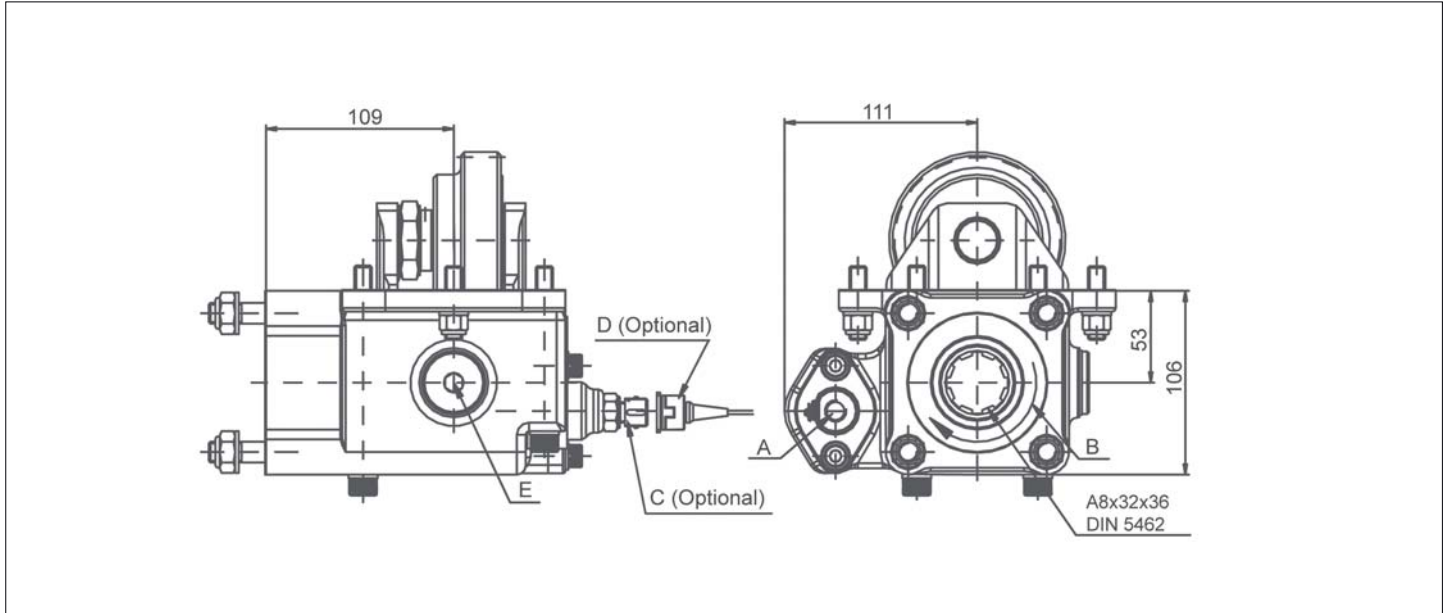

Notas Notes

A	Toma de aire, rosca 1/4" GAS	A	Air connection, thread 1/4" BSP
B	Sentido de giro	B	Rotation
C	Indicador de funcionamiento. (100070001)	C	Passing contact switch. P/N 100070001
D	Conector con 3m de cable (906599)	D	Connector with 3m. of cable P/N 906599
E	Tapón comprobación juego de engranajes	E	Backlash check plug

Tipos de Salida Output Types

Plato / Flange

SAE: 1100
1300
1400

DIN: 90
100

