

código code

1011004

Kit Adaptador Adapter Kit

16-S-151/221. Trilobular/Trilobe

ZF



Descripción Description

Kit adaptador con sección trilobular para convertir tomas de fuerza ZF S6-90 en 16S-151.

Adapter Kit with trilobe section to convert ZF S6-90 into a 16S-151 Power Take-off's.

Datos Principales Main Data

Par nominal Torque (Nm)	Continuo Continuous		300
	Intermitente Intermittent		420
Potencia (Cv) a 1000 r.p.m. Power (HP) 1000 r.p.m			42 C.V // 32 Kw
Peso Weight (Kg)			1.7
Relación motor - Toma de Fuerza Engine to PTO ratio (*)	16-S-151/221/13.85-0.84	Larga High	1: 0,920
		Normal Normal	1: 0,770
	16-S-151/221/16.53-1.0	Larga High	1: 0,920
		Normal Normal	1: 0,770

código code

1011004

16-S-151/221. Trilobular/Trilobe

ZF

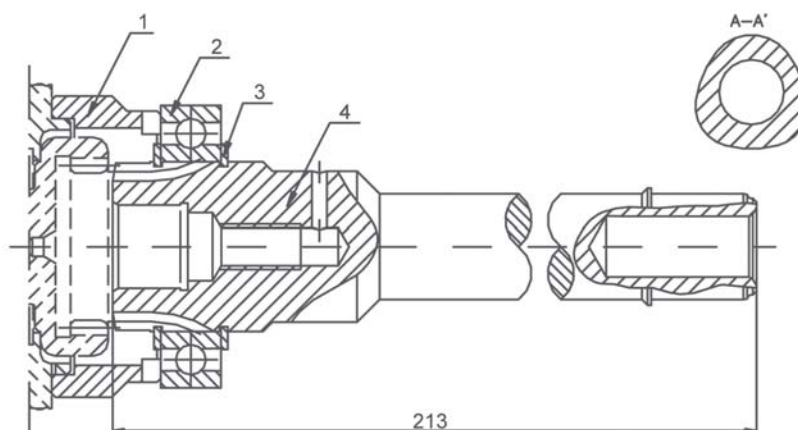

Notas Notes

1	Separador	1	Spacer
2	Rodamiento de bolas 6009	2	Bearing
3	Anillo seeger	3	Circlip
4	Eje adaptador	4	Adapter Shaft

(*)

NOTA:

La relación total a la salida de la toma de fuerza, se define al multiplicar la relación arriba descrita, por la interna de la toma de fuerza correspondiente, de todas las versiones S6-90

EJEMPLO:

Caja de cambios 16-S- 151 / 221/ 13.85-0.84 kit adaptador + VB S6-90 (Código 1010003):
Relación interna 1:1. 32 Relación final: Larga $0.92 \times 1.32 = 1.2144$. Normal: $0.77 \times 1.32 = 1.0164$

NOTE:

For getting the correct ratio is necessary to multiply the above mentioned ratio by the internal ratio in all S6-90 releases.

EJEMPLO:

Gearbox 16-S- 151 / 221/ 13.85-0.84 Adapter kit + VB S6-90 (Code 1010003) Internal ratio 1: 1.32
Final ratio: High $0.92 \times 1.32 = 1.2144$.- Normal $0.77 \times 1.32 = 1.0164$